

FT 17
Accessoires panneaux isothermes

A/ ACCESSOIRES DE FIXATION



Profil 'U' de fixation au sol pré laqué polyester 25Microns 6/10.

Conditionnement : Longueur de 3m

A en mm : 42 / 62 / 82 / 102 / 122 / 142.

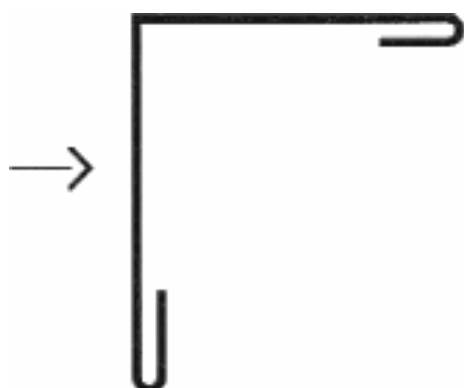

Cornière d'angle extérieur égale pré laqué polyester 25Microns 6/10.

Conditionnement : Longueur de 3m

Dimensions : 75 / 75 mm
100 / 100 mm
150 / 150 mm
175/175 mm

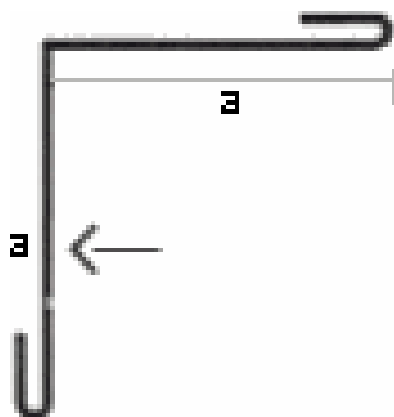

Cornière d'angle intérieur pré laqué polyester 25Microns 6/10.

Conditionnement : Longueur de 3m

Dimensions : 50 / 50 mm

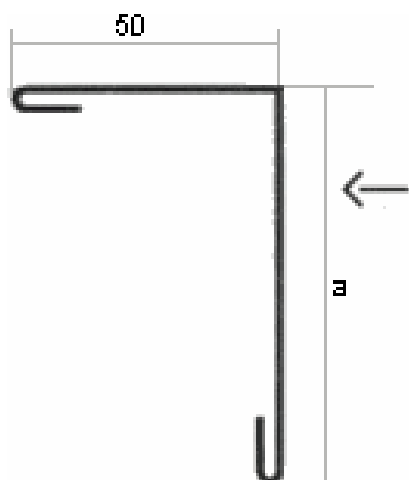

**Cornière d'angle extérieur inégale pré
laqué polyester 25Microns 6/10.**

Conditionnement : Longueur de 3m

A en mm : 100 / 150 / 175 mm

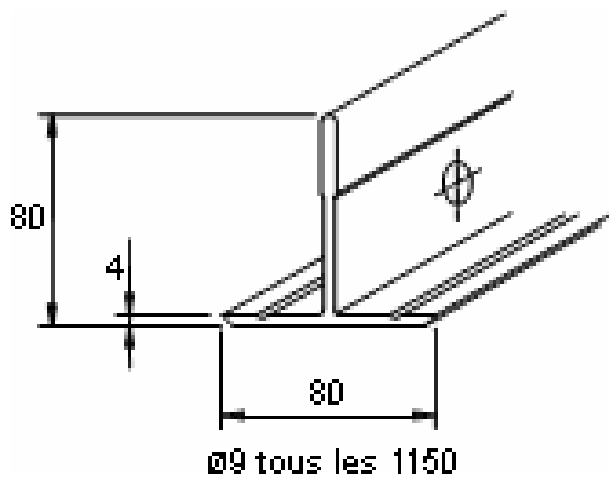

Profil 'T' de suspente polyester

Conditionnement : Longueur de 4 m

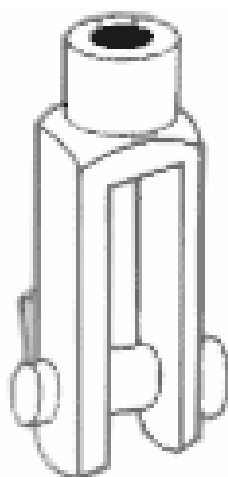

Chappe de reprise en acier Zinguée

Conditionnement : Unité

Dimensions : M8 ou M10

A/ ACCESSOIRES DE FINITION

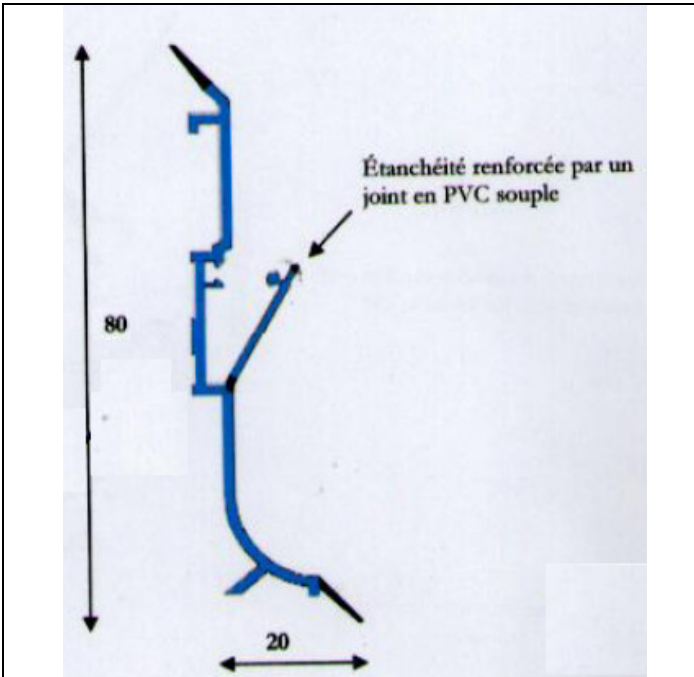
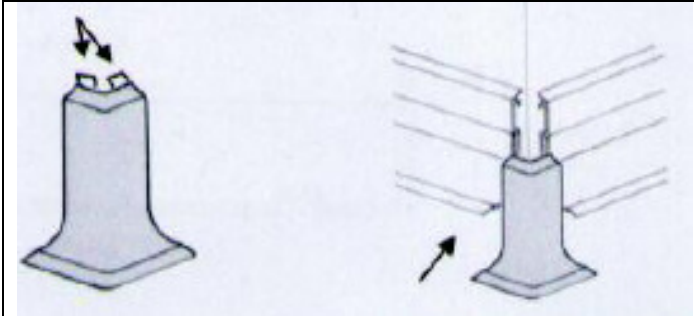
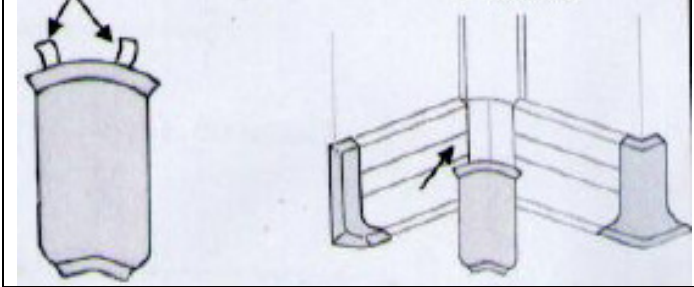
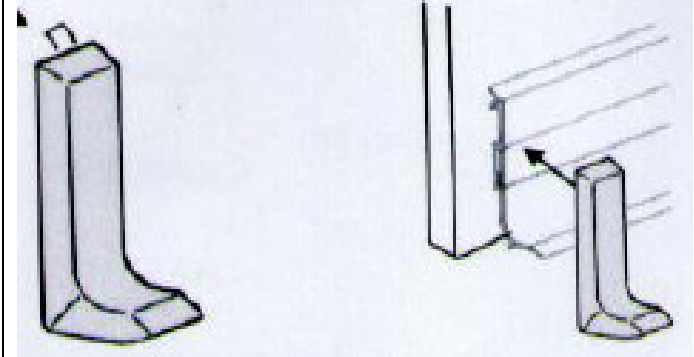
	<p>Plinthes PVC à couvercle rabattable & à lèvres souples.</p> <p>Conditionnement : Longueur de 3 ml</p>
	<p>Angle sortant pour plinthe PVC.</p> <p>Conditionnement : Unité</p>
	<p>Angle rentrant pour plinthe PVC.</p> <p>Conditionnement : Unité</p>
	<p>Embout plinthe PVC droite et gauche pour portes</p> <p>Conditionnement : Unité (droite & gauche)</p>

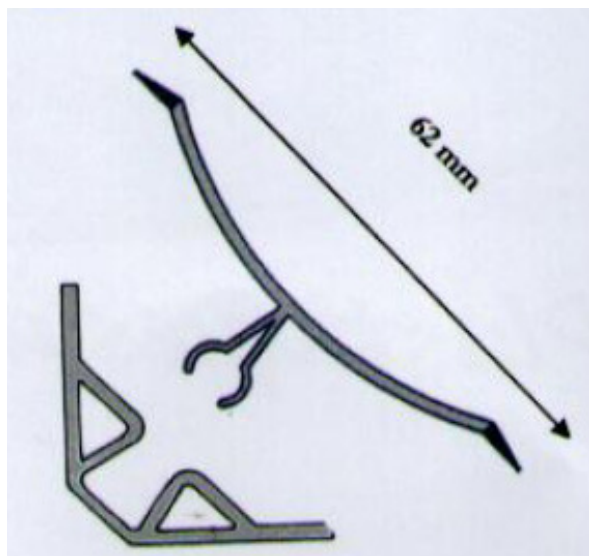

Congé d'angle PVC à lèvres souples.

Partie male & femelle.

Conditionnement : Longueur de 3 ml

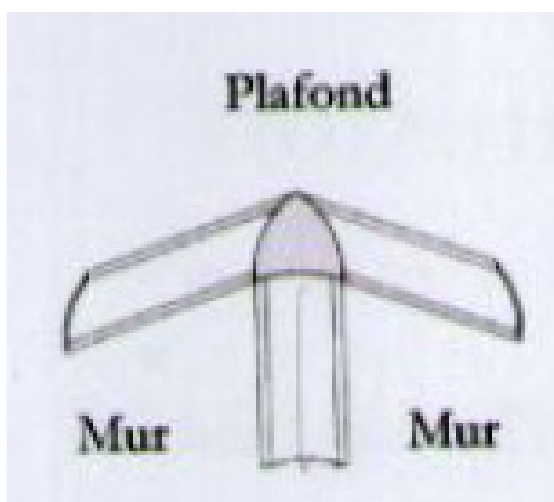

Angle rentrant pour congé angle PVC

Conditionnement : Unité

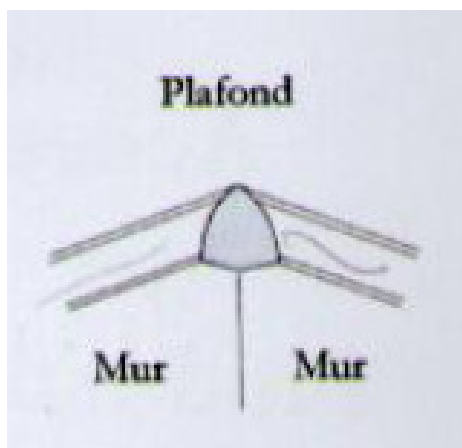

Angle sortant pour congé angle PVC

Conditionnement : Unité